

GH-20

Grapadora semiautomática de bolsas de malla
Semi-automatic clipping machine for net bags

Máquina semiautomática
para la confección de bolsas
de malla con grapa

*Semi-automatic machine
to make clipped net bags*



GIRO

PRESTACIONES / FEATURES

La **GH-20** es una grapadora semiautomática de gran robustez y fiabilidad para la confección de bolsas a partir de malla tubular.

Es extremadamente fácil de manejar. Se introducen los productos a envasar a través del tubo cargado con malla y, con un simple movimiento, un sistema cierra el envase con un fleje, corta la malla e inicia la confección de la siguiente bolsa.

Un elemento indispensable es la incorporación de una etiqueta que incluya información del producto, como el código de barras, precio u otros datos necesarios para la venta.

Además, las bolsas confeccionadas con la **GH-20** pueden incorporar una cinta Bolduc de anchos entre 12 y 30 mm.

La **GH-20** dispone de varios tipos de accesorios: donadores de etiquetas Wineglass o cinta Bolduc. Es adaptable a cualquier tipo de pesadora gracias a los distintos accesorios opcionales disponibles.

The **GH-20** is an strong and reliable semi-automatic net packing machine that makes bags from tubular net.

It is extremely easy to use. The product to be packed must be loaded into the tube with tubular net and, with one easy action, the device clips the bag and cut the net on the tube to be ready for the next packing cycle.

An essential item is to add a label including all the product information like bar code, price or any other necessary data for the sale.

In addition, the bag made with the **GH-20** machine can also be complemented with a Bolduc tape. Different widths (from 12 to 30 mm) of Bolduc tape are available.

The **GH-20** can be fitted with different accessories: Wineglass label or Bolduc dispenser. It can be adapted to any type of weighing machine thanks to different available accessories.

DIMENSIONES / DIMENSIONS

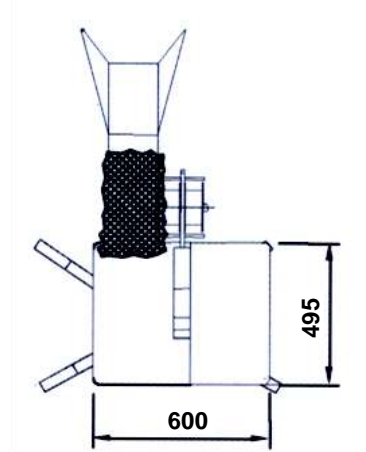
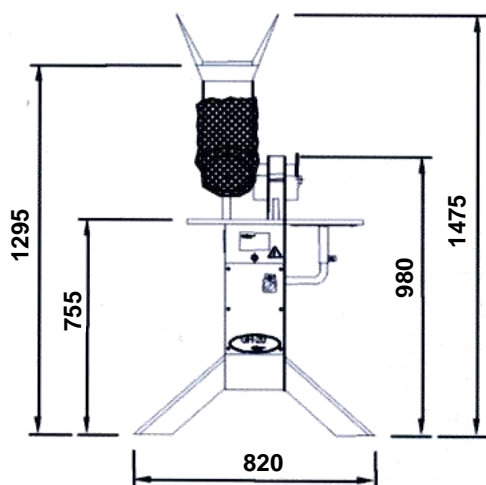

CARACT. TÉCNICAS

- TENSIÓN: 220/380V / 50 Hz (Mono ó Trifásica)
- POTENCIA: 0,1KW
- TUBO DE MALLA: diámetro estándar 165 mm (otros diámetros disponibles bajo demanda)
- TIPO DE FLEJE: 3x0,5 mm
- DIÁMETRO BOBINA DE FLEJE: 150 mm
- PESO DE LA BOBINA DE FLEJE: 4,3 Kg
- NÚM GRAPAS/BOBINA: 17.000
- PESO: 80 Kg (aproximado)

TECHNICAL DATA

- VOLTAGE: 220/380V / 50 Hz (Single or tri phase)
- INSTALLED POWER: 0,1 KW
- NET TUBE: standard diameter 165 mm (other diameters on demand)
- CLIP WIRE TYPE: 3x0,5 mm
- CLIP WIRE REEL DIAMETER: 150 mm
- CLIP WIRE REEL WEIGHT: 4,3 Kg
- NR OF CLIPS/REEL: 17.000
- WEIGHT: 80 Kg (approx)

GIRÓ
Grupo Giró